

SWEPAC

TR 600E
TR 750E
TR 950E

TRADUCTION DU MANUEL D'UTILISATION

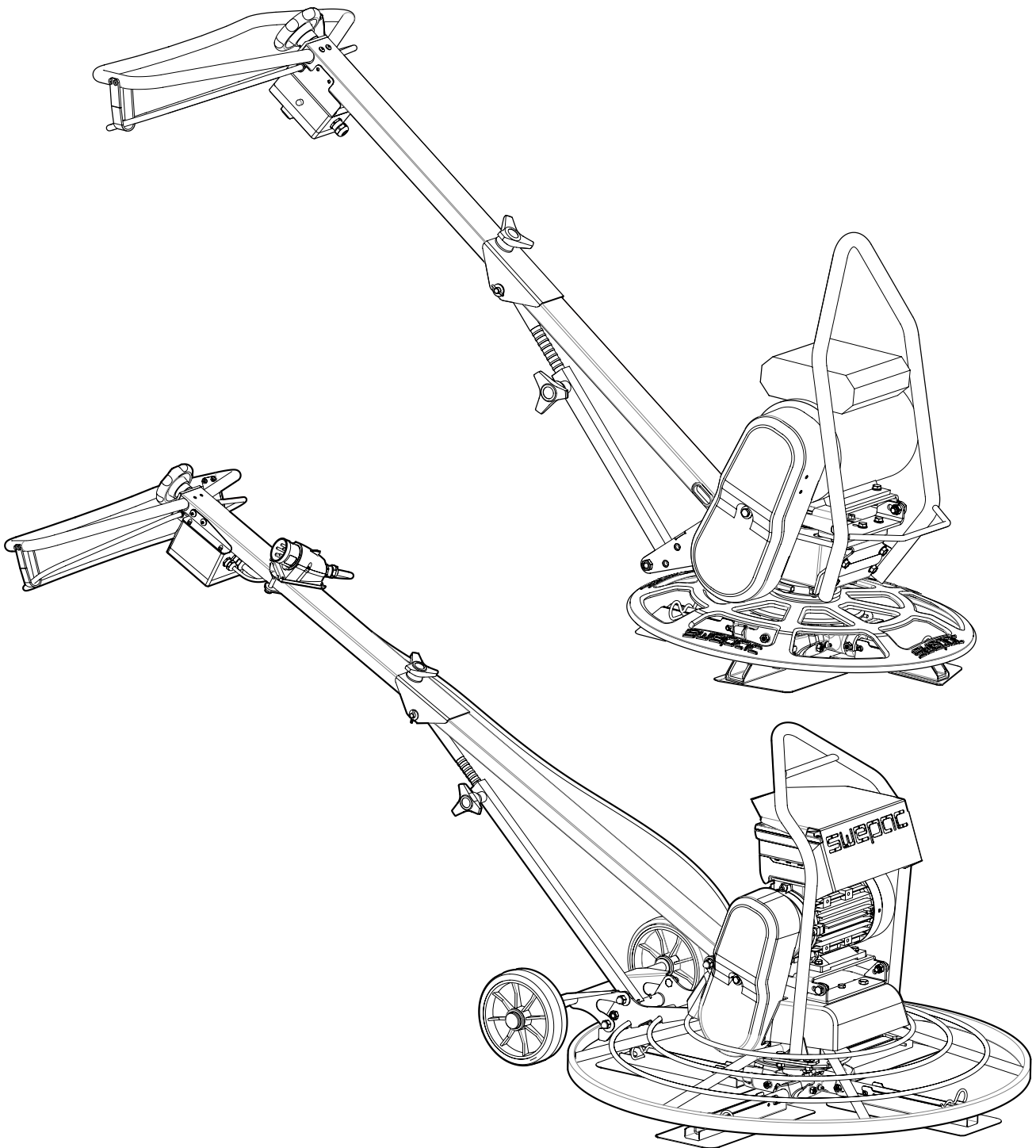

TABLE DES MATIÈRES

CONSIGNES DE SÉCURITÉ.....	3
FONCTIONNEMENT, PRÉCAUTIONS.....	3, 4, 5, 6
TRANSPORT, PRÉCAUTIONS.....	6
MAINTENANCE, PRÉCAUTIONS.....	6
CARACTÉRISTIQUES TECHNIQUES.....	7
DESCRIPTIF.....	8
SYMBOLES.....	9
DESCRIPTIF MOTEUR ET SYSTÈME ÉLECTRIQUE.....	10
CONTRÔLES RÉGULIERS.....	10
DÉMARRAGE ET ARRÊT.....	11
FONCTIONNEMENT.....	11, 12, 13
LEVAGE ET TRANSPORT.....	14
DIMENSIONS.....	15
DÉPANNAGE TR750E / TR950E.....	16
SCHÉMA DE CÂBLAGE TR750E / TR950E.....	17
REMISAGE ET MISE AU REBUT.....	18
NOTES.....	18, 19, 20, 21, 22
DÉCLARATION DE CONFORMITÉ CE.....	23

CONSIGNES DE SÉCURITÉ

Afin de réduire le risque de blessures graves ou de mort pour vous et les autres, lisez et assimilez les consignes de sécurité et les instructions d'utilisation avant l'installation, l'utilisation, la réparation, l'entretien ou le changement d'accessoires sur la machine.

Placez ces consignes de sécurité et instructions d'utilisation sur les lieux d'intervention, fournissez-en des copies aux employés et assurez-vous que chacun lise les consignes de sécurité et instructions d'utilisation avant d'utiliser ou d'intervenir sur la machine.

De plus, l'opérateur ou l'employeur de l'opérateur doit évaluer les risques spécifiques potentiels résultant de chaque utilisation de la machine.

Des informations supplémentaires sur le moteur figurent dans le manuel moteur du fabricant.

Précautions et qualifications du personnel

Seules les personnes qualifiées et formées peuvent utiliser ou entretenir la machine. Elles doivent être physiquement capables de gérer le volume, le poids et la puissance de la machine. Faites toujours preuve de bon sens et de jugement.

Équipement de protection individuelle

Utilisez toujours des équipements de protection individuelle homologués. Les opérateurs et toutes les autres personnes dans la zone d'intervention doivent porter leurs équipements de protection individuelle, dont au minimum :

- Casque de protection
- Protections auditives
- Protection oculaire résistant aux impacts avec protection latérale
- Protection respiratoire, lorsque nécessaire
- Gants de protection
- Chaussures de sécurité appropriées
- Salopette de travail adéquate ou vêtements similaires (cintrés) qui recouvrent les bras et les jambes.

Drogues, alcools et médicaments

Les drogues, les alcools et les médicaments peuvent altérer votre jugement et votre concentration. Des réflexes amoindris ainsi qu'un sens de l'appréciation diminué peuvent conduire à de graves accidents ou à la mort.

N'utilisez jamais la machine si vous êtes fatigué ou sous l'influence de drogues, d'alcools ou de médicaments.

Aucune personne sous l'influence de drogues, d'alcools ou de médicaments ne doit utiliser la machine.

UTILISATION, PRÉCAUTIONS

DANGER Risques d'explosion

Il y a risque d'explosion si la machine chaude ou le tuyau d'échappement entrent en contact avec des substances explosives. En cas d'utilisation sur certains matériaux, il existe un risque de création d'étincelles ou d'embranchement. Les explosions peuvent engendrer de graves blessures ou la mort.

Ne faites jamais fonctionner la machine dans un environnement explosif.

N'utilisez jamais la machine près de matières, fumées ou poussières inflammables.

Assurez-vous de l'absence de toute source de gaz ou de substances explosives.

Évitez tout contact avec le tuyau d'échappement chaud ou le bas de la machine.

DANGER Risques d'incendie

Des blessures peuvent être occasionnées en cas de début d'incendie sur la machine.

L'utilisation d'un extincteur à poudre de classe AB(E) ou d'un extincteur à CO₂ de type B(E) est possible.

DANGER Risques liés au carburant

Le carburant est inflammable et les fumées de carburant peuvent exploser en cas d'embranchement et provoquer de graves blessures ou la mort.

Protégez votre peau contre tout contact avec le carburant. Si du carburant pénètre dans votre peau, consultez un professionnel de santé compétent.

Ne retirez jamais le bouchon de remplissage et n'effectuez jamais le plein si la machine est chaude.

Remplissez le réservoir à carburant à l'extérieur ou dans une pièce propre et bien aérée, exempte d'étincelles ou de flammes nues. Remplissez le réservoir à carburant à au moins 10 mètres (30 pieds) du lieu d'intervention de la machine.

Desserrez lentement le bouchon de remplissage pour laisser s'échapper la pression.

Ne remplissez jamais trop le réservoir à carburant.

Assurez-vous que le bouchon de remplissage est correctement serré au moment d'utiliser la machine.

Évitez tout déversement de carburant, essuyez immédiatement tout carburant qui se serait répandu.

Vérifiez régulièrement l'absence de fuite de carburant. N'utilisez jamais la machine en cas de fuite de carburant.

N'utilisez jamais la machine à proximité de matériaux pouvant générer des étincelles. Supprimez tous les appareils sources de chaleur ou d'étincelles avant de démarrer la machine.

Ne fumez jamais lorsque vous faites le plein de carburant ou lorsque vous intervenez avec ou sur la machine.

Ne stockez le carburant que dans un récipient spécialement fabriqué et homologué à cette fin.

Les récipients contenant du carburant et des huiles usagées doivent être pris en charge avec soin et retournés au détaillant.

N'utilisez jamais vos doigts pour contrôler l'absence de fuite de fluide.

AVERTISSEMENT Mouvements inattendus

La machine est exposée à de fortes contraintes pendant son utilisation. Si elle se casse ou qu'elle reste bloquée, un mouvement soudain et inattendu peut provoquer des blessures.

Inspectez toujours la machine avant de l'utiliser.

N'utilisez jamais la machine si vous suspectez qu'elle est endommagée.

Assurez-vous que la poignée est propre et exempte de graisse ou d'huile.

Maintenez vos pieds éloignés de la machine.

Ne vous asseyez jamais sur la machine.

Ne heurtez pas la machine et ne la maltraitez pas.

Restez attentif et regardez ce que vous faites.

AVERTISSEMENT Risques liés aux poussières et aux fumées

Les poussières et/ou les fumées générées et dispersées par la machine en marche peuvent engendrer des pathologies respiratoires graves et permanentes, des maladies ou des lésions corporelles (silicose ou autre maladie pulmonaire irréversible qui peuvent être fatales, cancer, anomalies congénitales et/ou inflammations cutanées). Certaines poussières et fumées créées par le compactage contiennent des substances connues pour provoquer des maladies respiratoires, des cancers, des anomalies congénitales ou d'autres problèmes de reproduction.

Les poussières et les fumées dans l'air peuvent être invisibles à l'oeil nu, ne fiez donc pas à votre vue pour déterminer l'existence de poussières ou de fumées dans l'air. Afin de réduire le risque d'exposition aux poussières et aux fumées, respectez tout ce qui suit :

Effectuez une évaluation des risques spécifiques liés au site. L'évaluation des risques doit inclure les poussières et les fumées créées par l'utilisation de la machine et la propagation potentielle des poussières existantes.

Portez, conservez et utilisez correctement votre protection respiratoire comme vous l'a appris votre employeur et comme exigé par la réglementation santé et sécurité du travail. La protection respiratoire doit être efficace pour le type de substances en question (et, le cas échéant, homologuée par l'autorité gouvernementale compétente).

Ne travaillez que dans des endroits bien aérés.

Si la machine dispose d'un pot d'échappement, dirigez ce dernier de façon à réduire le dispersement des poussières dans les environnements poussiéreux.

Utilisez et entretenez la machine tel que recommandé par les consignes de sécurité et les instructions d'utilisation.

Portez des vêtements de protection lavables ou jetables sur le lieu d'intervention, douchez-vous et changez-vous avant de quitter le lieu d'intervention, afin de réduire l'exposition aux poussières et aux fumées pour vous-même et les autres, dans les véhicules, chez vous ou dans d'autres endroits.

Évitez de manger, de boire et de manipuler du tabac dans les zones où se trouvent des poussières et des fumées.

Lavez-vous parfaitement les mains et le visage dès que possible après avoir quitté la zone exposée et, quoi qu'il en soit, toujours avant de manger, de boire, de manipuler du tabac ou d'entrer en contact avec d'autres personnes.

Respectez toutes les lois et réglementations en vigueur, y compris la réglementation sur la santé et la sécurité du travail.

Participez aux programmes de contrôle de la pollution de l'air, aux examens médicaux et aux formations hygiène et sécurité proposés par votre employeur ou les organisations professionnelles et conformément aux recommandations et à la réglementation sur la santé et la sécurité du travail. Consultez des médecins compétents en matière de médecine du travail.

Travaillez en collaboration avec votre employeur et les organisations professionnelles pour réduire l'exposition aux poussières et aux fumées sur les lieux travail et ainsi diminuer les risques. Les programmes, politiques et procédures de santé et de sécurité pour la protection des travailleurs et des tiers contre l'exposition nocive aux poussières et fumées doivent être établis et mis en oeuvre sur les recommandations d'experts de la santé et de la sécurité. Faites appel à des experts.

DANGER Risques liés aux gaz d'échappement

Les gaz d'échappement provenant du moteur à combustion de la machine contiennent du monoxyde de carbone qui est un poison et des produits chimiques qui génèrent des cancers, des anomalies congénitales ou d'autres problèmes de reproduction. L'inhalation de gaz d'échappement peut provoquer de graves blessures, des maladies ou la mort.

N'inhalez jamais les gaz d'échappement.

Assurez une bonne aération (extraction de l'air par un ventilateur si nécessaire).

AVERTISSEMENT Projectiles

La rupture d'une pièce, d'un accessoire ou même de la machine elle-même peut générer des projections à grande vitesse. Pendant l'utilisation, des éclats et autres particules provenant de la matière compactée peuvent être projetés et provoquer des blessures s'ils touchent l'opérateur ou les autres personnes. Afin de réduire ce risque :

Utilisez des équipements de protection individuelle homologués et un casque de sécurité avec une protection oculaire résistant aux impacts et avec protection latérale.

Assurez-vous qu'aucune personne non autorisée n'entre dans la zone d'intervention.

Gardez le lieu d'intervention exempt de corps étrangers.

AVERTISSEMENT Risques liés aux lames rotatives

Il existe un risque que les mains et les pieds soient attrapés par les lames rotatives lorsque la machine est en marche. Cela peut entraîner des blessures.

Ne placez jamais vos mains ou vos pieds sous l'anneau de protection quand la machine est en marche

AVERTISSEMENT Risques liés à la posture

L'utilisation de la machine pour les activités professionnelles peut provoquer de l'inconfort dans les mains, les bras, les épaules, le cou ou d'autres parties du corps.

Optez pour une posture confortable tout en conservant une position stable en évitant les maladroites et les déséquilibres.

Le changement de position pendant les tâches longues peut éviter l'inconfort et la fatigue.

En cas de symptômes persistants et récurrents, consultez un professionnel de santé qualifié.

AVERTISSEMENT Risques liés aux vibrations

L'utilisation normale et correcte de la machine expose l'opérateur à des vibrations. L'exposition régulière et fréquente aux vibrations peut provoquer, contribuer ou aggraver les blessures ou les troubles de l'opérateur sur les doigts, les mains, les poignets, les épaules ou d'autres parties du corps et/ou les nerfs ou l'irrigation sanguine incluant l'incapacité et/ou des blessures ou troubles permanents qui peuvent se développer graduellement sur des semaines, des mois ou des années. De telles blessures ou troubles peuvent inclure l'endommagement du système de circulation sanguine, du système nerveux, des articulations et d'autres dommages possibles sur d'autres structures corporelles.

En cas d'engourdissement, d'inconfort récurrent et persistant, de sensation de brûlure, de courbatures, de palpitations, de picotements, de douleurs, de lourdeurs, de faiblesse de préhension, de blanchiment de la peau ou de tout autre symptôme survenant à tout moment, pendant l'utilisation ou non de la machine, faite en part à votre employeur et consultez un médecin. La poursuite de l'utilisation de la machine malgré l'un de ces symptômes augmente le risque que ces symptômes s'aggravent et/ou deviennent permanents.

Exploitez et entretenez la machine tel que recommandé dans ces instructions afin d'empêcher l'augmentation inutile des vibrations.

Ce qui suit peut aider à réduire l'exposition aux vibrations pour l'opérateur :

Si la machine dispose de poignées absorbant les vibrations, maintenez-les au centre et évitez d'enfoncer les poignées jusqu'en butée.

Lorsque le mécanisme de percussion est activé, le seul contact entre votre corps et la machine doit être vos mains sur la ou les poignée(s). Évitez tout autre contact en appuyant par exemple n'importe quelle partie de votre corps contre la machine et en vous couchant sur la machine pour augmenter la puissance de poussée.

Assurez-vous que la machine est correctement entretenue et qu'elle n'est pas usée.

toppez immédiatement la machine en cas de fortes vibrations soudaines. Avant de reprendre le travail, trouvez et supprimez la cause de ces vibrations accrues.

Participez aux programmes de surveillance médicale, examens médicaux et formations proposés par votre employeur et exigés par la loi.

Lorsque vous travaillez dans le froid, portez des vêtements chauds et gardez vos mains chaudes et sèches.

Consultez la "déclaration sur le bruit et les vibrations" de la machine et les valeurs de vibrations déclarées. Ces informations se trouvent à la fin de ces consignes de sécurité et instructions d'utilisation.

AVERTISSEMENT Risques de prise au piège

Il existe un risque que les colliers, cheveux, gants et vêtements soient tirés ou attrapés par les pièces rotatives de la machine. Cela peut provoquer l'étouffement, la scalpation, des lacérations ou la mort. Afin de réduire les risques :

N'attrapez et ne touchez jamais les pièces rotatives de la machine.

Évitez de porter des vêtements, des choses autour du cou ou des gants qui pourraient être attrapés.

Couvrez les cheveux longs d'un filet.

DANGER Risques électriques

La machine n'est pas isolée électriquement. De graves blessures ou la mort peuvent se produire si la machine entre en contact avec de l'électricité.

N'utilisez jamais la machine près de câbles électriques ou d'autres sources électriques.

Assurez-vous de l'absence de fils électriques ou de toutes autres sources électriques dans la zone d'intervention.

DANGER Risques liés aux objets dissimulés

Pendant l'utilisation, les câbles et les tuyaux dissimulés constituent un danger pouvant entraîner de graves blessures.

Vérifiez la composition des matériaux avant la mise en marche.

Faites attention aux câbles et aux tuyaux dissimulés (fils électriques, fils de téléphone, conduites d'eau, de gaz et d'eaux usées par exemple).

Si la machine semble avoir touché un objet dissimulé, éteignez-la immédiatement.

Assurez-vous qu'il n'y a aucun danger avant de continuer.

AVERTISSEMENT Démarrage involontaire

Le démarrage involontaire de la machine peut provoquer des blessures.

Gardez vos mains éloignées du dispositif de démarrage et d'arrêt de la machine jusqu'à ce que vous soyez fin prêt à démarrer la machine.

Apprenez la façon d'éteindre la machine en cas d'urgence.

AVERTISSEMENT Risques liés au bruit

Des niveaux de bruit élevés peuvent engendrer une perte permanente et invalidante de l'ouïe ainsi que d'autres problèmes comme des acouphènes (bourdonnements, vrombissements ou sifflements d'oreilles). Afin de réduire les risques et d'empêcher une augmentation inutile des niveaux de bruit :

L'évaluation de ce type de risques et la mise en oeuvre des contrôles appropriés sont essentiels.

Utilisez et entretenez la machine tel que recommandé par ces instructions.

Si la machine dispose d'un silencieux, vérifiez qu'il est bien en place et qu'il est bon état.

Utilisez toujours des protections auditives.

TRANSPORT, PRÉCAUTIONS**AVERTISSEMENT Risques liés au chargement et au déchargement**

Le fait de soulever la machine avec une grue ou un dispositif similaire peut engendrer des blessures.

Utilisez les points de levage indiqués.

Assurez-vous que tous les appareils de levage sont mentionnés pour le poids de la machine.

Ne restez jamais sous ou à proximité immédiate de la machine.

MAINTENANCE, PRÉCAUTIONS**AVERTISSEMENT Risques liés à un démarrage intempestif**

Pendant la maintenance ou pendant le remplacement des lames de la machine, il existe un risque de retour de flamme dans le moteur ou que la machine démarre de façon inopinée. Cela arrive particulièrement lorsque le moteur est chaud et que l'interrupteur est en position MARCHE. Cela peut entraîner de graves blessures.

Laissez toujours le moteur refroidir.

Placez toujours l'interrupteur à la position ARRÊT.

Retirez toujours le capuchon de la bougie.

AVERTISSEMENT Risques liés à un démarrage intempestif

Toute altération de la machine peut entraîner des blessures corporelles pour vous-même ou pour autrui.

N'altérez jamais la machine. Les machines altérées ne sont plus couvertes par la garantie ou la clause de fiabilité du produit.

Utilisez toujours des pièces, des outils d'insertion et des accessoires d'origine.

Remplacez immédiatement les pièces endommagées.

Remplacez les composants usés sans attendre.

ATTENTION Températures élevées

Le tuyau d'échappement du moteur ainsi que le bas de la machine deviennent très chauds pendant le fonctionnement. Les toucher peut provoquer des brûlures.

Ne touchez jamais la machine si elle est chaude.

Ne touchez jamais le bas de la machine lorsqu'il est chaud.

Patientez jusqu'à ce que le moteur, le tuyau d'échappement et le bas de la machine aient refroidi avant de réaliser les opérations de maintenance.

STOCKAGE, PRÉCAUTIONS

Conservez la machine dans un endroit sûr et verrouillé, hors de portée des enfants.

CARACTÉRISTIQUES TECHNIQUES

Afin de réduire le risque de blessures graves ou la mort pour vous-même et les autres, veuillez lire la section des consignes de sécurité se trouvant sur les précédentes pages de ce manuel avant de faire fonctionner la machine.

TR 600E

Puissance moteur	1,5 kW
Type moteur.....	230V, monophasé 50 Hz
Régime, (arbre moteur).....	2810 tr/min
Régime, (arbre de sortie).....	130tr/min
Poids net, TR 600E.....	82,8kg
Poids roues de transport.....	2,6kg

Dimensions

Diamètre arceau de protection.....	600 mm
Diamètre de service, pales	581 mm
Diamètre extérieur, plateau.....	1740 mm
Longueur, position de travail.....	1640 mm
Hauteur, position de travail.....	980 mm
Hauteur transport	870 mm
Vibrations au niveau de la main/bras selon ISO 5349 sur béton frais en mode talochage.....	1,4 m/s ²
Niveau de puissance sonore garanti, L _{WA}	93 dB(A)
Niveau de pression sonore (aux oreilles de l'opérateur).....	70 dB(A)

TR 950E

Puissance moteur	2,5 kW
Type moteur.....	400V, triphasé
Régime, (arbre moteur).....	850-2840 tr/min
Régime, (arbre de sortie).....	40-133 tr/min
Puissance convertisseur	2.5kW
Entraînement convertisseur, Type.....	E84DGFCSSNP
Entraînement convertisseur, spécification.....	module 1/0
Moteur et entraînement convertisseur :	
Type de fabrication.....	IP65
Poids net, TR950E.....	83,8kg

Dimensions

Diamètre arceau de protection.....	950 mm
Diamètre de service	935 mm
Longueur position de travail, poignée courte.....	1976 mm
Longueur position de travail, poignée longue.....	2325 mm
Vibrations au niveau de la main/bras selon ISO 5349 sur béton frais en mode talochage.....	1,3 m/s ²
Niveau de puissance sonore garanti, L _{WA}	99 dB(A)
Niveau de pression sonore (aux oreilles de l'opérateur).....	72 dB(A)

Dénomination	Numéro d'article
Plateau de talochage 600 mm	701120
Plateau de talochage 750 mm	701226
Plateau de talochage 950 mm	701003

TR 750E

Puissance moteur	2,5 kW
Type moteur.....	400V, triphasé
Régime, (arbre moteur).....	850-2840 tr/min
Régime, (arbre de sortie).....	40-133 tr/min
Puissance convertisseur	2.5kW
Entraînement convertisseur, Type.....	E84DGFCSSNP
Entraînement convertisseur, spécification.....	module 1/0
Moteur et entraînement convertisseur :	
Type de fabrication.....	IP65
Poids net, TR750E.....	82,8kg

Dimensions

Diamètre arceau de protection.....	750 mm
Diamètre de service	728 mm
Longueur position de travail, poignée courte.....	1740 mm
Longueur position de travail, poignée longue.....	1778 mm
Vibrations au niveau de la main/bras selon ISO 5349 sur béton frais en mode talochage.....	1,9 m/s ²
Niveau de puissance sonore garanti, L _{WA}	96 dB(A)
Niveau de pression sonore (aux oreilles de l'opérateur).....	72 dB(A)

Lubrifiants	TR600E / TR 750E / TR 950E
Graisse, arbre pour le réglage des pales	Graisse Shell Regina 2 ou équivalent
Huile boîte de vitesse	Synthetic Mobil SHC 634

DESCRIPTIF

Les modèles TR 600E, TR 750E et TR 950E sont conçus pour la finition des surfaces fraîchement bétonnées. La surface en béton peut être talochée à l'aide d'un plateau de talochage et lissée à l'aide de pales de lissage en acier. La surface obtenue est uniforme, dense et sa finition est de grande qualité. Aucune autre utilisation n'est autorisée.

PIÈCES PRINCIPALES

TR 600E

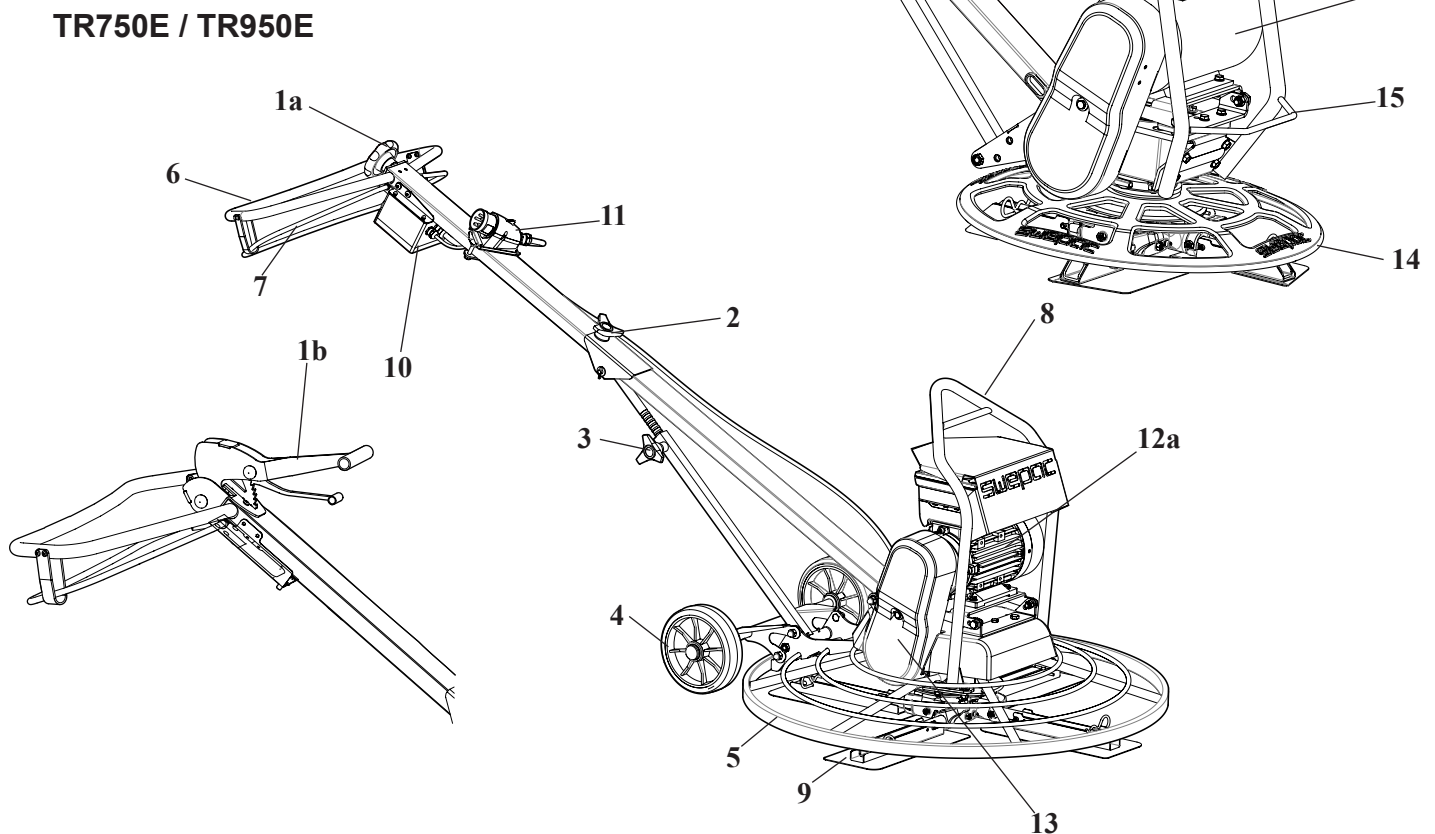

1a ; Réglages des pales (pas de vis)

1b ; Réglages des pales (type Quick pitch)

2 ; Bouton pour le pliage (poignée longue uniquement)

3 ; Bouton de réglage de la hauteur

4 ; Roue de transport (en option)

5 ; Arceau de protection

6 ; Poignée de fonctionnement

7 ; Poignée de type arrêt par relâchement (poignée "homme mort")

8 ; Œillet de levage

9 ; Pale de talochage

10 ; Boîtier de commande avec bouton de démarrage et régulateur de régime à talons. (Le modèle TR600E n'a pas de régulateur de régime à talons)

11 ; Prise d'entrée pour appareil (400V)

12a ; Moteur électrique (triphasé)

12b ; Moteur électrique (monophasé)

13 ; Transmission à courroie trapézoïdale

14 ; Arceau rotatif avec joint torique en caoutchouc. Protège les murs contre les marques et les rayures. (TR600E)

15 ; Poignée de levage manuelle

SYMBOLES

Symboles d'avertissement

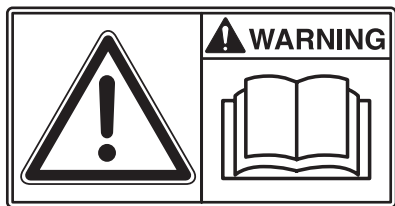

Avant utilisation, lisez attentivement le manuel et ses consignes de sécurité de façon à manipuler la machine de façon sûre. Assurez-vous de garder le manuel toujours accessible.



Entraînement par courroie : Gardez vos mains, outils ou autres objets éloignés de la courroie lorsque la machine est en marche afin d'éviter toute blessure ou tout dommage. Consultez les consignes de sécurité de ce manuel.



Le niveau de pression sonore aux oreilles de l'opérateur dépassant 80 dB (A), il est impératif de porter des protections auditives en cas d'intervention avec la machine, afin d'éviter les dommages auditifs.

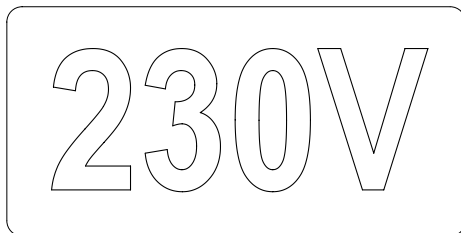
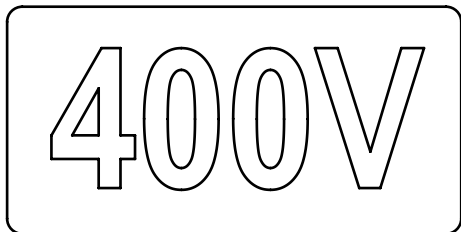

Les autocollants indiquent la tension d'alimentation du système électrique.

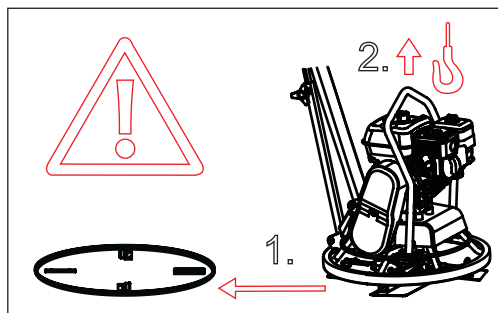

Retirez toujours le plateau de talochage avant de soulever la machine !



REMARQUE ! N'utilisez que les œillets de levage de la machine pour la soulever.

Symboles de la machine

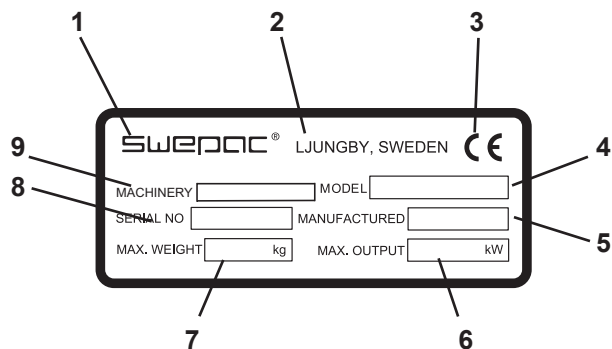

1. Fabricant
2. Lieu, pays de fabrication.
3. Marquage CE.
4. Nom du modèle.
5. Année de fabrication.
6. Puissance moteur maxi.
7. Poids maxi.
8. Numéro de série.
9. Type de machine

DESCRIPTIF MOTEUR ET SYSTÈME ÉLECTRIQUE

TR750E / TR950E

La truelle mécanique est alimentée par un moteur électrique triphasé de 400V entraîné par un convertisseur efficace. Le moteur dispose d'une protection thermique intégrée.

Le convertisseur étant placé au dessus du moteur électrique tout en étant intégré, la communication est de fait simple et fiable.

Le convertisseur est équipé :

- d'un grand écran à LED, très visible même dans les pires conditions.
- d'une direction vectorielle. synonyme de puissance à bas régime.
- d'une accélération en 3 secondes
- d'une protection intégrée contre les surtensions.
- d'un accès pratique à une prise pour le raccordement d'un instrument de test pour contrôler l'état du commutateur. L'instrument de test est un accessoire.
- En cas de fort flux de phase, le convertisseur le régule automatiquement.

- Le boîtier de commande est près de la poignée de manœuvre et devant l'opérateur pour faciliter l'accès et l'utilisation. Il intègre à la fois le bouton de démarrage et le régulateur de vitesse à talons. Un commutateur magnétique à l'intérieur du boîtier stoppe le moteur instantanément si la poignée "homme mort" est relâchée.
- Les câbles sont installés à l'intérieur de tubes dans la poignée pour les protéger et éviter l'usure et les contraintes mécaniques.

TR 600E

La truelle mécanique est alimentée par un moteur électrique monophasé de 230.

- Le boîtier de commande est près de la poignée de manœuvre et devant l'opérateur pour faciliter l'accès et l'utilisation. Un commutateur magnétique à l'intérieur du boîtier stoppe le moteur instantanément si la poignée "homme mort" est relâchée.
- Les câbles sont installés à l'intérieur de tubes dans la poignée pour les protéger et éviter l'usure et les contraintes mécaniques.

CONTRÔLES RÉGULIERS

Entraînement par courroie trapézoïdale

Contrôlez régulièrement la tension et l'état de la courroie trapézoïdale.

Remplacez la courroie trapézoïdale endommagée par une neuve du type correspondant en fonction du tableau ci-dessous

Type de machine	Type de courroie trapézoïdale
TR 600E	XPA 782
TR 750E	XPA 707
TR 950E	XPA 707

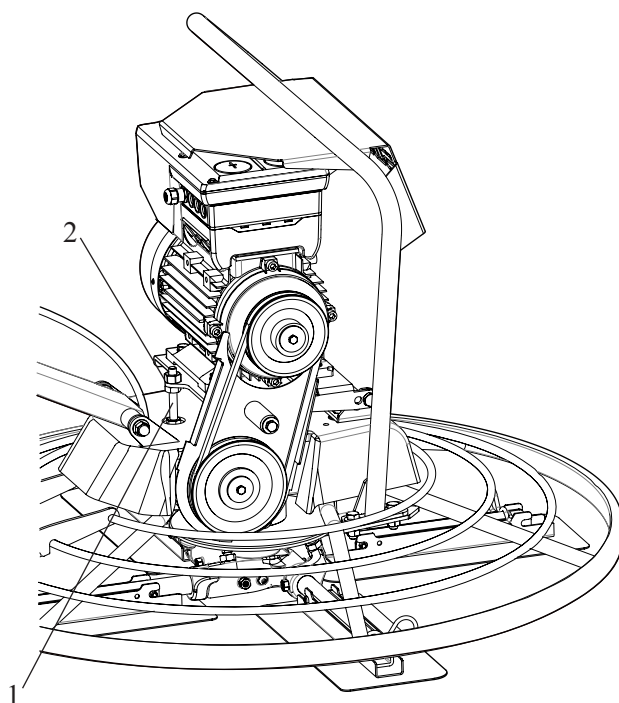

Réglez la tension de la courroie trapézoïdale à l'aide de la vis (pos 1)

Desserrez l'écrou supérieur et regardez-le attentivement après le réglage (pos 2)

Contrôlez que la tension est bonne sans être trop excessive ce qui pourrait sinon endommager les roulements.

Câbles et équipements électriques

Contrôlez régulièrement l'absence de dommages ou de craquelures/fissures. Contrôlez également visuellement l'état des autres équipements électriques afin d'éviter les risques de pannes potentielles.

DÉMARRER**TR750E / TR950E**

Soulevez la poignée "homme mort" (1) contre la poignée de fonctionnement (2).
Tenez la truelle mécanique prête, en position de fonctionnement, et enfoncez le bouton de démarrage (3).
Réglez le régime en tournant le bouton vers la gauche ou la droite en fonction du régime souhaité (4).

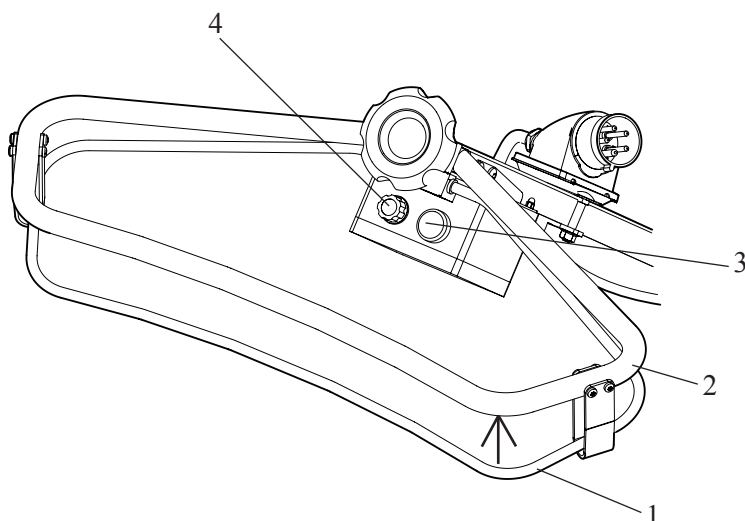
**DÉMARRER****TR600E**

Soulevez la poignée "homme mort" (1) contre la poignée de fonctionnement (2).
Tenez la truelle mécanique prête, en position de fonctionnement, et enfoncez le bouton de démarrage (3).

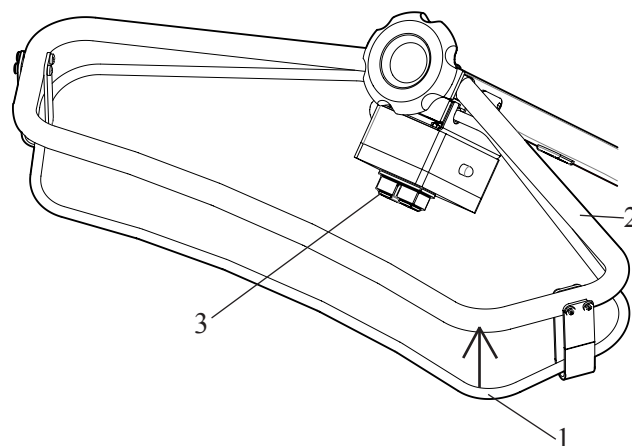
**ARRÊT**

Pour arrêter le moteur et la rotation des pales, relâchez simplement la poignée "homme mort".

ARRÊT

Pour arrêter le moteur et la rotation des pales, relâchez simplement la poignée "homme mort".

FONCTIONNEMENT

REMARQUE Faites attention à la position des pales lorsque vous utilisez le plateau de talochage. Les quatre pales doivent se trouver à l'intérieur des crochets du plateau de talochage. Contrôlez également la position centrale du plateau de talochage par rapport au croisillon des pales afin d'éviter toute excentricité dans la rotation.

REMARQUE Contrôlez l'absence de cailloux sur la surface bétonnée. Ils pourraient laisser des traces sur la surface. Si cela se produit à la fin de l'intervention, une fois que la surface en béton a durci et qu'elle est presque terminée, cela peut être dur à rattraper.

Manœuvrer la truelle mécanique

La truelle mécanique se manœuvre en forçant sur la poignée dans différentes directions. La procédure ci-dessous décrit comment déplacer la truelle mécanique dans différentes directions mais l'équilibrage et la fluidité apportés par l'opérateur sont très importants pour parvenir à déplacer la machine de façon simple et fluide.

Tourner à gauche

Soulevez la poignée pour pivoter la truelle mécanique vers la gauche.

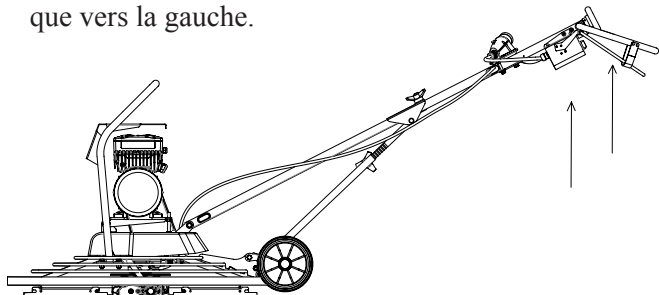

Tourner à droite

Enfonchez la poignée pour pivoter la truelle mécanique vers la droite.

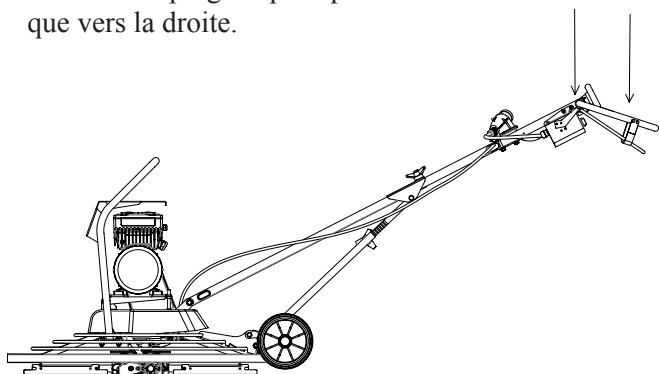

Avancer

Abaissez le côté droit de la poignée et soulevez le côté gauche en un même mouvement pour faire avancer la truelle mécanique. Ce mouvement peut également être obtenu en poussant la poignée vers l'avant.

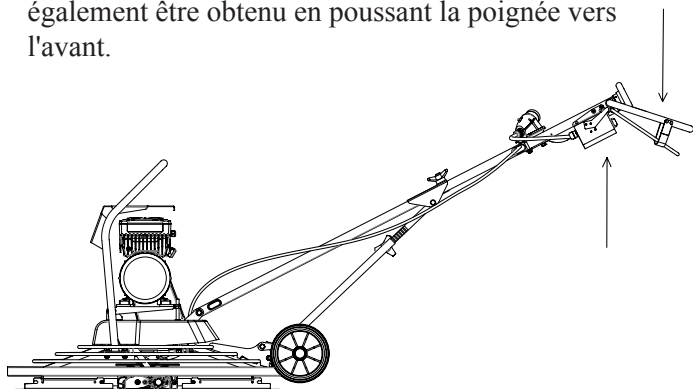

Reculer

Abaissez le côté gauche de la poignée et soulevez le côté droit en un même mouvement pour faire reculer la truelle mécanique. Ce mouvement peut également être obtenu en poussant la poignée vers l'arrière.

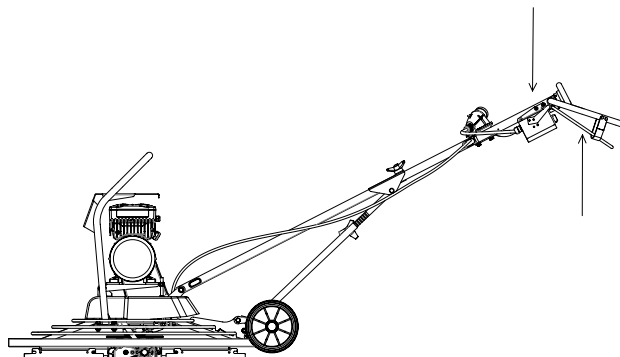

Réglage de l'angle des pales

La truelle mécanique est équipée d'un bouton rotatif qui permet de régler l'angle des pales de façon graduée.

Pour augmenter l'angle des pales, tournez le bouton dans le sens des aiguilles d'une montre.

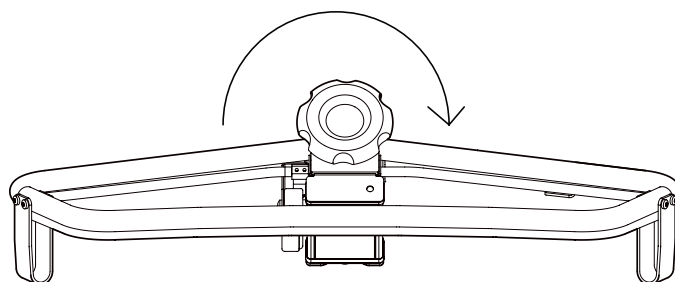

Pour diminuer l'angle des pales, tournez le bouton dans le sens inverse des aiguilles d'une montre.

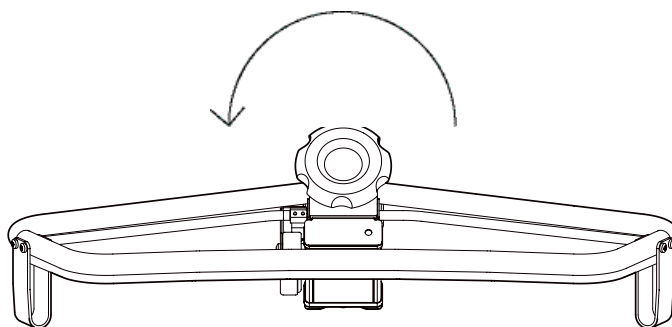

Pour faire une pause

Arrêtez la machine pendant vos pauses.

Vous devez toujours éloigner la machine pendant vos pauses afin d'éviter tout démarrage accidentel.

REMARQUE Lorsque vous utilisez la machine, respectez les instructions du manuel ; ne vous asseyez jamais sur la machine et ne montez jamais dessus quand elle est en marche.

FONCTIONNEMENT PRÈS DE BORDURES

AVERTISSEMENT Risque de renversement

Lorsque vous utilisez la machine près de bordures, les 2/3 au moins de la machine doivent se trouver sur une surface portante ; elle peut sinon se renverser.

Éteignez la machine et ramenez-la en la soulevant sur la surface portante.

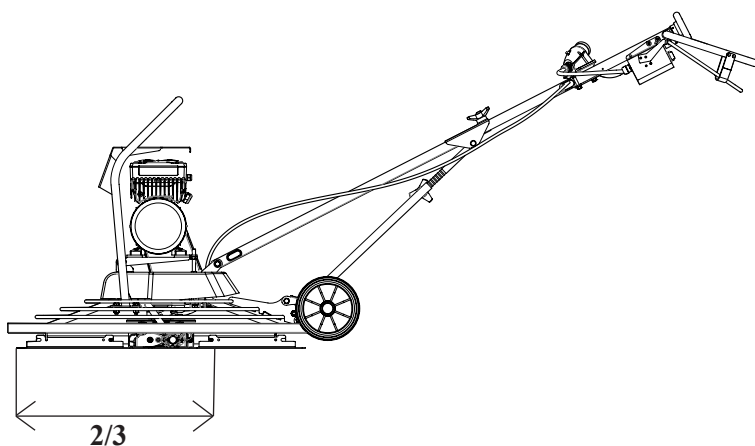

Service et maintenance

1 ; Dévissez les écrous et les vis (1) des axes des pales (2)

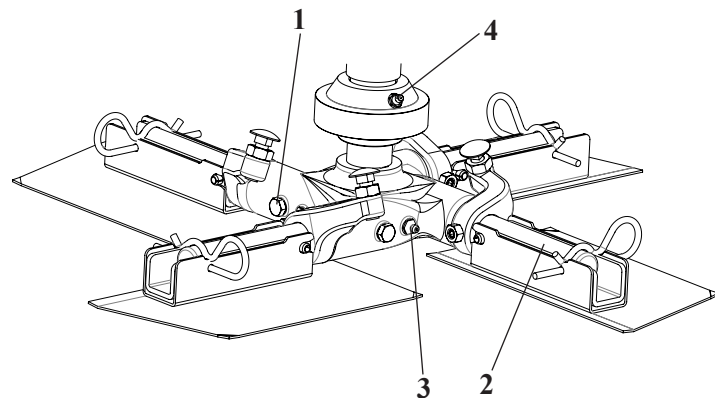

2 ; Retirez les axes de pales (2) du moyeu.

3 ; Nettoyez les surfaces de contact sur les axes des pales (2) et le moyeu.

4 ; Graissez les surfaces et réinstallez les axes des pales (2).

5 ; Ré-assemblez les axes des pales (2) et terminez la procédure en graissant les mamelons (3 ; 4) jusqu'à ce que la graisse ressorte autour des axes des pales.

Nettoyer la plaque de pression

Contrôlez le niveau de lubrification des roulements. Utilisez la même graisse que pour les axes.

1 ; Dévissez et retirez la vis et la rondelle.

2 ; Démontez le croisillon central. Utilisez un extracteur si le croisillon des pales est coincé sur l'axe.

3 ; Démontez la plaque de pression, le roulement à billes, la bague et la plaque d'appui.

4 ; Nettoyez les surfaces et graissez-les soigneusement.

5 ; Ré-assemblez les pièces.

REMARQUE La boîte de vitesse de la truelle mécanique est lubrifiée à vie. Si pour une quelconque raison, l'huile doit être remplacée, utilisez l'une des huiles recommandées. Voir la section "Caractéristiques techniques".

Soulever la machine

AVERTISSEMENT Risque lié au levage

Ne soulevez jamais la machine sans avoir contrôlé qu'elle est intacte. Une machine endommagée peut chuter et provoquer de graves blessures.

Contrôlez que tous les équipements sont correctement dimensionnés et qu'ils répondent à la réglementation en vigueur.

Ne marchez et ne vous tenez jamais sous une machine en suspension.

Retirez toujours le plateau de talochage avant de soulever la machine !

N'utilisez jamais l'arceau de protection comme point de levage.

Ne restez jamais près de la machine quand elle est soulevée et déplacée.

Contrôlez la plaque signalétique de la machine pour en connaître le poids.

Soulever la machine

Utilisez toujours les œillets de levage de la machine (1) pour la soulever.

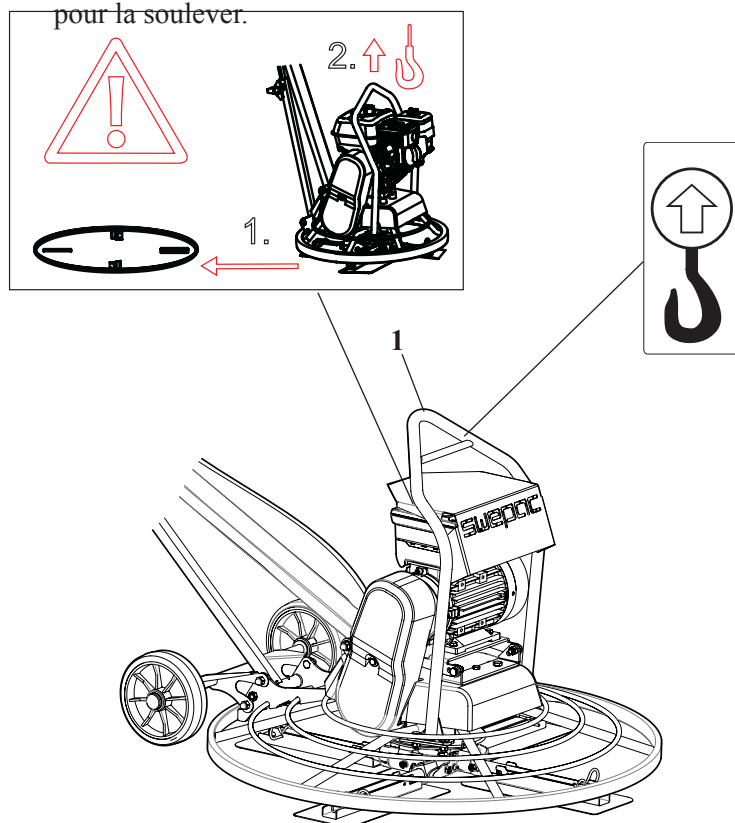

Tous les dispositifs de levage doivent être dimensionnés de façon à répondre à toutes les réglementations.

TRANSPORT

AVERTISSEMENT lié au transport

Pendant son transport la machine peut se retourner et provoquer de graves blessures.

Sanglez toujours la machine.

Maintenez vos pieds éloignés de la machine.

Transporter la machine

Sécurisez toujours la machine lors de tous ses transports.

Repliez la poignée supérieure à sa position la plus basse pendant le transport.

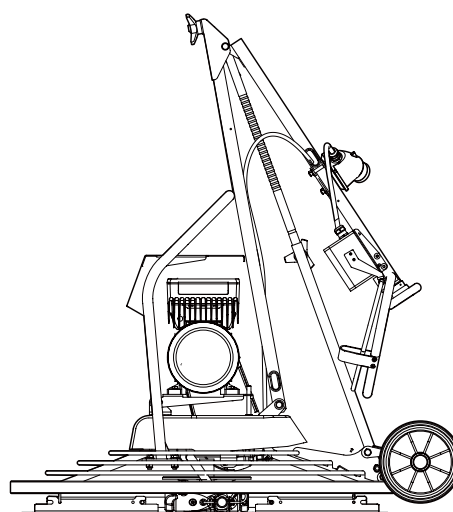
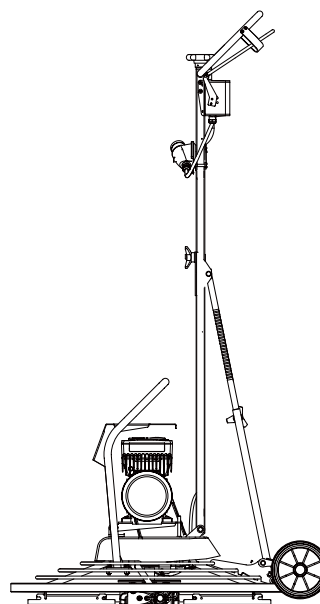

Dimensions

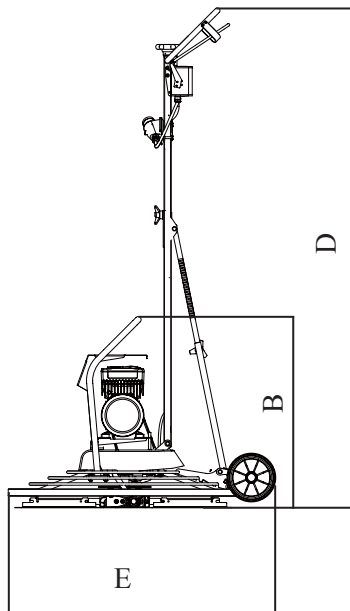
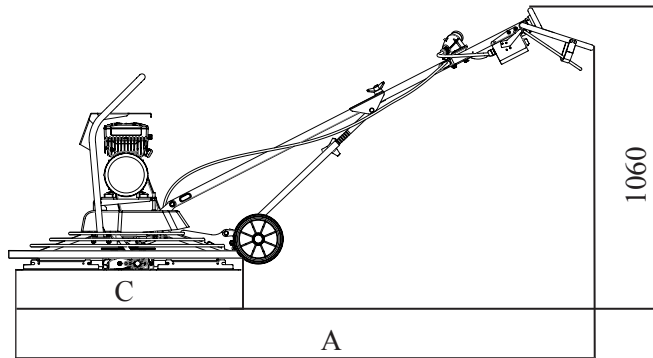

Poignée rigide

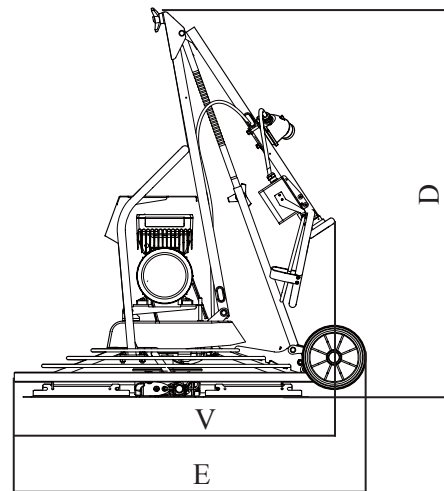

Poignée pliable

Dimensions

	TR600E	TR750E Rigide / Pliable	TR950E Rigide / Pliable
A	1565	1565	2334
B	783	783	890
C	600	600	955
D	867	867	1215
E	868	868	1095

DÉPANNAGE TR 750E / TR 950E

Affichage voyants d'état

Les informations sur certaines conditions de fonctionnement peuvent être rapidement obtenues grâce aux voyants à deux couleurs en haut de l'équipement.

Leur signification est indiquée dans le tableau ci-dessous



Vert Entraînement prêt	Rouge Défaut entraînement	Descriptif
Éteint	Éteint	Désactivé ou initialisation active
	Éteint	Désactivation du couple de sécurité active
	Éteint	Équipement prêt à démarrer
	Éteint	Équipement activé
	Éteint	Identification des données moteur / fonctionnement
		Le boîtier de commande est prêt à être allumé, est allumé ou le fonctionnement est activé et un avertissement est indiqué
Éteint		Incident actif
Éteint		Défaut actif

Les symboles utilisés pour indiquer l'état des voyants signifient ce qui suit:

	Le voyant clignote une fois toutes les 3 secondes env. (glinotement lent)
	Le voyant clignote une fois toutes les 1,25 secondes env. (clignotement)
	FR Le voyant clignote deux fois toutes les 1,25 secondes env. (double clignotement)
	Le voyant clignote toutes les secondes
	Le voyant est allumé en fixe

SCHÉMA DE CÂBLAGE 750E / TR950E

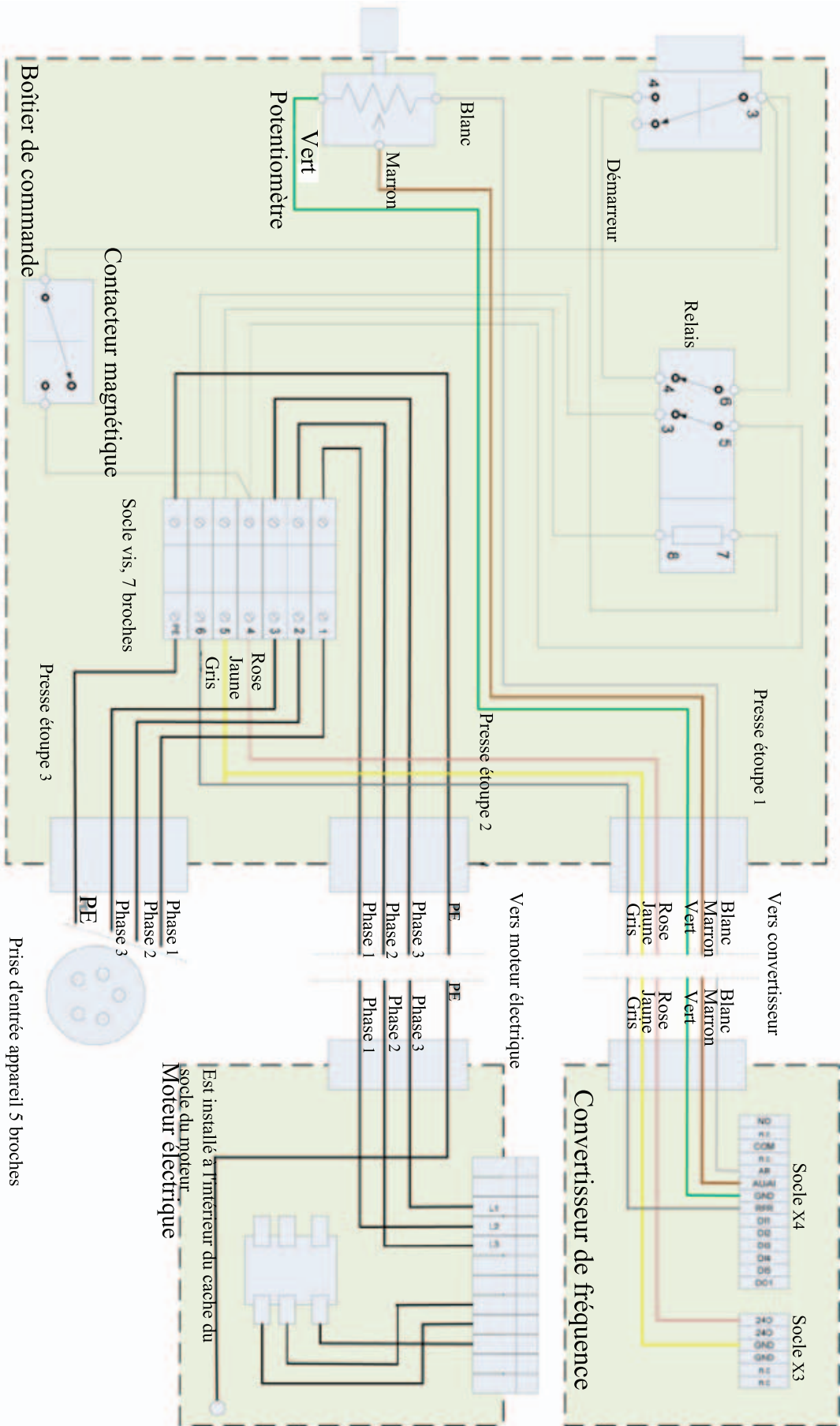

TR 750E / TR 950E

Problème	Cause	Solution
Le moteur électrique de la truelle mécanique ne démarre pas.	1 ; La poignée "homme mort" n'est pas en position de démarrage 2 ; L'alimentation électrique est coupée. Contrôlez le voyant du convertisseur. S'il clignote vert cela indique que tout est OK. 3 ; Panne des composants électriques	1 ; Soulevez la poignée "homme mort" 2 ; Si le voyant ne clignote pas vert, contrôlez les câbles d'alimentation ou, s'il est d'une autre couleur, consultez la section de repérage des pannes dans le manuel et procédez aux mesures nécessaires. 3 ; Réparez et/ou remplacez les pièces nécessaires.
Les pales ou l'outil ne tournent pas du tout ou lentement	1 ; La courroie trapézoïdale est cassée 2 ; La courroie trapézoïdale glisse et n'est plus tendue contre les poulies	1 ; Remplacez la courroie trapézoïdale 2 ; Réglez la tension de la courroie trapézoïdale à l'aide du mécanisme de tension.
Le croisillon des pales a du mal à tourner	1 ; Panne moteur ou d'autres composants électriques	1 ; Consultez le graphique de repérage des pannes du convertisseur ou contactez Swepac pour obtenir de l'aide
La truelle mécanique vibre.	1 ; Une pale ou plus est/sont tordue(s) ou endommagée(s). 2 ; Une pale ou plus est/sont coincée(s) dans le moyeu. 3 ; La plaque de pression est oblique.	1 ; Remplacez les éléments endommagés. 2 ; Démontez les pales et nettoyez les zones de contact. Appliquez de la graisse neuve sur toutes les zones de contact. 3 ; Remplacez la plaque de pression.
Le système de réglage des pales ne fonctionne pas.	1 ; Le câble de réglage des pales est cassé. 2 ; Une pale ou plus est/sont coincée(s) dans le moyeu. 3 ; Le mouvement vertical de la plaque de pression est entravé. 4 ; Le réglage des pales depuis la poignée est défectueux.	1 ; Remplacez le câble de réglage des pales. 2 ; Démontez les pales et nettoyez les zones de contact. Appliquez de la graisse neuve sur toutes les zones de contact. 3 ; Démontez le croisillon des pales et nettoyez toutes les surfaces de contact. 4 ; Contrôlez toutes les pièces et remplacez-les si nécessaire.

REMISAGE

Nettoyez correctement la machine avant son remisage afin d'empêcher toute substance dangereuse. Voir "Risques liés aux poussières et aux fumées"

Si la machine est remisee en position de service, le réservoir à carburant ne doit pas être rempli à plus de la moitié. Il y a sinon un risque que du carburant ressorte par les trous d'aération du bouchon du réservoir.

Remisez toujours la machine dans un endroit sec.

MISE AU REBUT

Une machine usagée doit être traitée et jetée de façon que le plus de pièces possible puissent être recyclées et pour minimiser au maximum l'impact négatif sur l'environnement, conformément aux restrictions de la réglementation locale.

Avant de mettre une machine fonctionnant avec du carburant au rebut, elle doit être vidée de tout son carburant et de toute son huile et nettoyée. L'huile et le carburant restants doivent être traités de façon à ne pas nuire à l'environnement.

Jetez toujours les filtres usagés, les huiles de vidange et les restes de carburant dans des centres de collecte écologiques.

NOTES

NOTES

NOTES

NOTES



Déclaration de conformité CE

Fabricant

**Swepac AB
Blockvägen 3
34132 Ljungby**

1. Catégorie : Truelle mécanique

2. Type : TR 600E
TR 750E
TR 950E

3. Puissance du moteur :
TR 600E.....1,5kW
TR 750E.....2,5kW
TR 950E.....2,5kW

Ce produit est conforme aux directives suivantes :

2006 / 42 / CE

2000 / 14 / CE

2004 / 108 / CE

EN 500-1

EN 500-4

Documentation technique détenue par :
Swepac AB, Blockvägen 3 SE-34132 Ljungby
Hans Holmlund / Manager Produit

SWEPAC

SWEPAC AB

Adresse **Blockvägen 3, 341 32 Ljungby, Sweden**, Tél. **+46 (0)372-156 00**, fax **+46 (0)372-837 41**, E-mail **mail@swepac.se**,
Internet **www.swepac.se**